

Mi 2237



Art. ES70

SCHEDA IDENTIFICATIVO DEL CHIAMANTE

Inserendo all'interno della centralina telefonica **FT105P** o **FT208P** la scheda identificativo del chiamante art. **ES70**, è possibile visualizzare, sul display di appositi terminali il numero telefonico del chiamante. La scheda consente di collegare fino a 4 terminali. **Si ricorda che il servizio deve essere richiesto al gestore telefonico.**

Fissaggio della scheda nella centralina

- verificare che la centralina sia spenta
- togliere la calotta svitando le 2 viti superiori
- fissare la scheda sull'apposito ancoraggio
- applicare il cavetto della scheda ES70 sul connettore JP4 della scheda fax-switch della centralina telefonica
- collegare i 2 fili di ogni linea urbana alle morsettiere URB1 e URB2 della centralina e della scheda ES70

CALLER IDENTIFIER BOARD

*The installation of the caller identifier board (art. **ES70**) into the **FT105P** or **FT208P** PABX allows you to display the caller's telephone number. The board allows for connecting up to 4 terminals. **The service must be requested to the telephone provider.***

Installing the board into the PABX

- Check that the PABX is turned off
- Remove the cover by unscrewing the 2 top screws
- Fix the board to its seat
- Apply the ES70 board cable to the JP4 connector of the fax-switch board of the PABX
- Connect the 2 wires of each external line to the URB1 and URB2 terminal boards of the PABX and the ES70 board

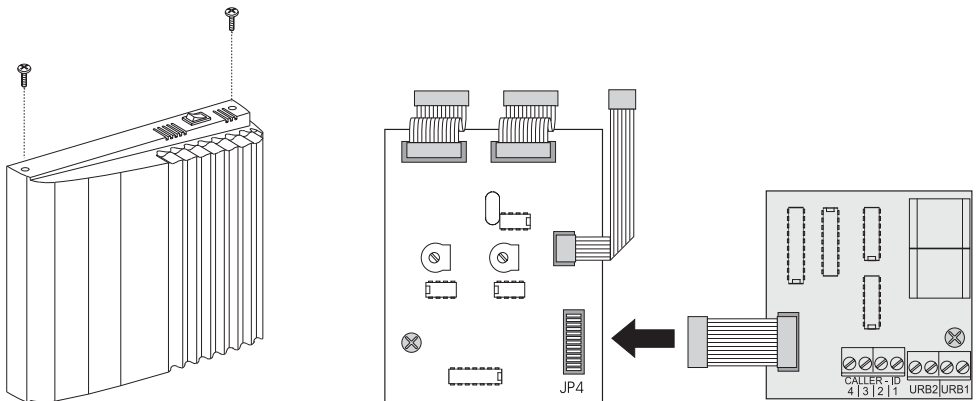

- collegare insieme il **morsetto di destra** del 1° derivato al morsetto 1 della morsettiera CALLER-ID. Collegare insieme il **morsetto di destra** del 2° derivato al morsetto 2 della morsettiera CALLER-ID. Ripetere i collegamenti fino al 4° derivato. Si può scegliere qualsiasi derivato, ma occorre che sia rispettata la sequenza (es.: morsetto di destra del DER 41 unito al morsetto 1 del CALLER-ID, morsetto di destra del DER 43 unito al morsetto 2, morsetto di destra del DER 45 unito al morsetto 3, morsetto di destra del DER 46 unito al morsetto 4).

Attenzione: se nell'impianto telefonico è presente la borchia d'interfaccia ISDN, per il corretto funzionamento della ES70, occorre controllare che la centralina telefonica FT105P o FT208P abbia il microcontrollore con software uguale o superiore a H301 o G301.

Esempio di collegamento della centralina FT105P o FT208P con la scheda identificativo del chiamante ES70.

- Connect the **right terminal** of the 1st extension to terminal 1 of the CALLER-ID terminal board. Connect the **right terminal** of the 2nd terminal to terminal 2 of the CALLER-ID terminal board. Repeat the connection up to the 4th extension. You can choose any of the extensions, as long as you comply with the correct sequence (i.e. right terminal of DER 41 connected to terminal 1 of the CALLER-ID terminal board, right terminal of DER 43 connected to terminal 2, right terminal of DER 45 connected to terminal 3, right terminal of DER 46 connected to terminal 4).

Warning: If the telephone installation includes the ISDN interface socket, for the correct operation of the ES70 check that the microcontroller of the FT105P or FT208P PABX is provided with H301 or G301 software or higher.

Installation of the ES70 caller identifier board in the FT105P or FT208P PABX.

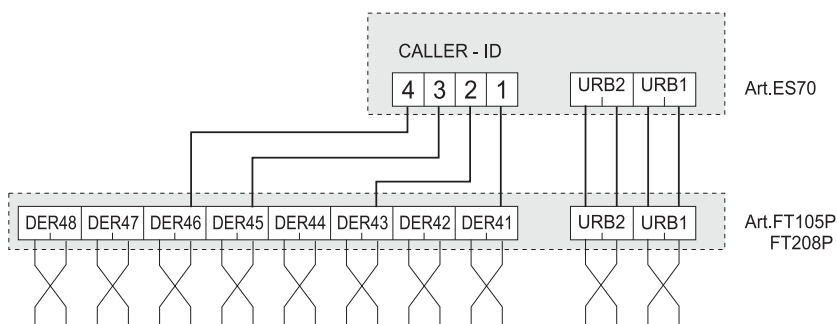

Applicazione della scheda identificativo del chiamante ES70 sulla centralina FT105P o FT208P.

Connection of the FT105P or FT208P PABX with the ES70 caller identifier board.

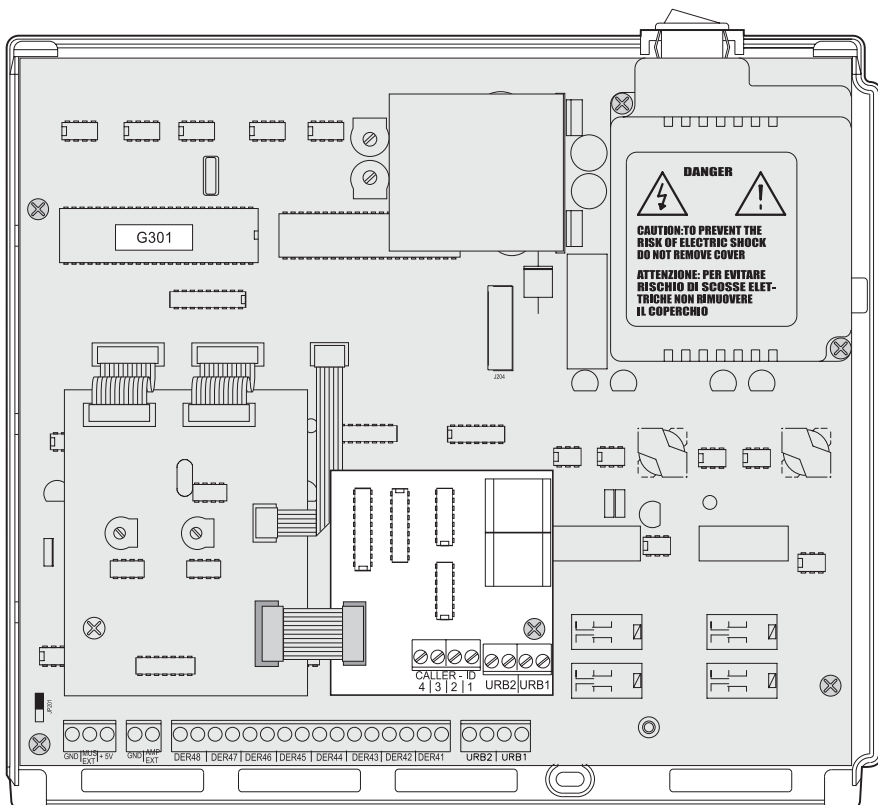

PROGRAMMAZIONE

Per ogni derivato occorre inserire il numero corrispondente alle proprie necessità. Si consiglia di annotare il tipo di programmazione nella tabella allegata.

- 0 servizio disabilitato
- 1 servizio abilitato

Tabella

Tipo di servizio
Type of service

Codice
Code

Telefoni (numeri da inserire)
Telephones

Abilitazione all'identificazione del chiamante
Enabling the caller ID

3333-18

41	42	43	44	45	46	47	48	Base
-	-	-	-	-	-	-	-	00000 000
- FT105P					- FT208P			

PROGRAMMING

You need to enter the number you require for each extension. It is recommended to note down the type of programming in the enclosed table.

- 0 service disabled
- 1 service enabled

Table

Per effettuare la programmazione occorre:

- alzare il microtelefono dell'**interno 41**; si udrà il tono di invito a comporre;
- comporre il codice di accesso al servizio 333318;
- (solo FT105P) - comporre le 5 cifre per programmare i 5 interni (ved. Tabella). **Comporre sempre un numero di 5 cifre anche se gli interni sono in numero inferiore.**
- (solo FT208P) - comporre le 8 cifre per programmare gli 8 interni (ved. Tabella). **Comporre sempre un numero di 8 cifre anche se gli interni sono in numero inferiore.**
- attendere il tono di conferma di avvenuta programmazione e riporre il microtelefono.



1	2	3
4	5	6
7	8	9
*	0	#

FT105P 333318xxxxx
FT208P 333318xxxxxxxxx



To program:

- pick up the handset (dialling tone);
- dial the access code 333316;
- (only FT105P) – dial 5 digits to program 5 extensions (see Table). **Always dial a number of 5 digits even if extensions are less than 5.**
- (only FT208P) – dial 8 digits to program 8 extensions (see Table). **Always dial a number of 8 digits even if extensions are less than 8.**
- wait for the acknowledgement tone and hang up.

Esempio: composto il codice che segue:

33331810101100

- solo i derivati 41, 43, 45 e 46 avranno la possibilità di identificare sul display del telefono il numero del chiamante.

Note

- Se le linee urbane sono programmate per avere la selezione passante (DISA), il servizio identificazione chiamante **non potrà funzionare** (vedere la pag. 14 del manuale della centralina per la programmazione DISA).
- **Il numero massimo di interni** che possono avere l'identificazione chiamante è **di 4**. Se durante la programmazione viene abilitato un numero maggiore di telefoni, la centralina riconoscerà automaticamente solamente i primi 4, escludendo gli altri al servizio.

La ACI Srl FARFISA Intercoms si riserva il diritto di modificare le proprie apparecchiature in qualsiasi momento e senza preavviso.

Example: if the following code is entered:

33331810101100

- the calling telephone number will only be displayed on extensions 41, 43, 45 and 46.

Notes

- The calling ID service **will not work** if the external lines are programmed for direct dialling (DISA) (see page 14 of the EPABX technical manual for DISA programming).
- **The maximum number of extensions** with the calling ID function is **4**. If a higher number of telephones is enabled during programming, the exchanger will automatically recognise only the first 4 telephones and exclude the others from the service.

ACI Srl FARFISA Intercoms reserves the right to modify the products illustrated at any time.